



*The Red Hunter*



In dit nummer o.a.:  
De Arie rally 2013  
Verslag Eenhoortreffen  
Dunlop Ariel Tricycle



Clubblad NAC Nr.



Mei - Juni 2013





**Nederlandse Ariel club** opgericht 24 mei 1966  
ingeschreven K.V.K. Amsterdam nr. 40532956  
**Contributie:** € 20,50 per jaar, betaling via automatische  
incasso (eind januari). Inschrijfkosten € 5,00  
Gezinsleden € 7,00  
Contributie dient **vòòr 1 maart** te zijn voldaan.  
ING: 2670948  
IBAN: NL79 INGB 0002 6709 48  
BIC: INGBNL2A  
Het clubblad verschijnt 6x per jaar

## Bestuur

### Voorzitter:

Marco Boelis  
Kantbeugel 48 1648HW De Goorn,  
tel: 0229-543715  
E-mail: voorzitter@nederlandsearielclub.nl

### Penningmeester/ledenadministratie/ Fehac vertegenwoordiger:

Ardy Notenboom,  
Spoorhaag 28 3993 AB Houten,  
tel: 030-6342598  
E-mail: penningmeester@nederlandsearielclub.nl

### Secretaris:

Michiel Teeuw  
Bartokhof 55 2402 GD Alphen a/d Rijn,  
tel: 06-50694696  
E-mail: secretaris@nederlandsearielclub.nl

### Rally coördinator

Jan Bloemena  
Zanderijweg 90-II 7312 LL Apeldoorn  
tel: 055-3558801  
E-mail: rallycoordinator@nederlandsearielclub.nl

### Toercommissaris

Jan Meijerink  
Jan Steenstraat 21 2162 BL Lisse  
tel: 0252-415825  
E-mail: toercommissaris@nederlandsearielclub.nl

### Technisch adviseur/documentatiecentrum

Willem Molenaar  
Westerstraat 110 1655 LG Sijbekarspel  
tel: 0229-591407  
E-mail: adviseur@nederlandsearielclub.nl

### Overige functies:

### Redactie

Herman Noort  
Westerwolde 18, 8245 DD Lelystad  
tel: 0320-216010  
E-mail: redactie@nederlandsearielclub.nl

### Webmaster

Roel de Jagher  
E-mail: webmaster@nederlandsearielclub.nl

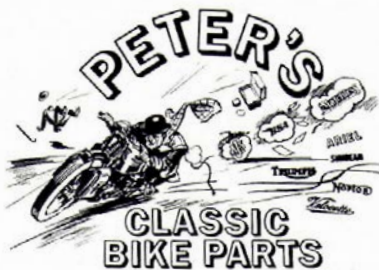

Onderdelen voor alle Engelse motorfietsen  
Aanbiedingen, informatie en openingstijden:  
[www.petersclassicbikeparts.nl](http://www.petersclassicbikeparts.nl)  
Industrieweg 106  
2651 BD Berkel en Rodenrijs  
Tel: 010-5199210  
Fax: 010-5199214



**Singles  
Spares**

Ook voor  
NL Ariel  
clubleden!

### Laatste nieuws:

### Kabel veerclips

Gemaakt volgens originele  
30-er jaren clips, maar dan  
van ongepolijst RVS:  
6140-33 (7/8"); 6141-33 (1 1/8")  
en 6142-33 (1 1/2").  
Per stuk £ 1.50 (ca. € 1,75) excl. porto



Voor een volledige 'Spares'-lijst: Peter Kemp  
Tel: + 44-1689-876935 or +44-7749 241678  
E-mail: noriel@talktalk.net



## Even voorstellen!

Mijn naam is Herman Noort en ik ben de nieuwe redacteur voor het clubblad. Ik ben sinds 1987 lid van de club en heb 2 Arielen: een NH en een SQ4 MK1. In een grijs verleden heb ik het blad al eens eerder gemaakt, toen samen met Hans Teeuw.

Mijn beroep is Grafische Vormgeving, dus dat komt goed uit. Ik ga proberen om het blad een nieuw fris aanzien te geven en er komt nu ook kleur in: de buitenkant van het omslag en 2 binnenpagina's kunnen in kleur gedrukt worden. Via e-mail is alles in kleur. Mijn partner Anke heeft trouwens de tekeningen voor de rubrieken gemaakt en we hebben samen het logo op de voorpagina bedacht.

Maar, voor het vullen van het blad heb ik ook hulp van de clubleden nodig: jullie dus! Er is grote behoefte aan leuke (kleuren-)foto's en kopij. Je hoeft nu echt niet meteen een heel stuk te schrijven, een foto in jpg en een kleine beschrijving is al voldoende.

Het is natuurlijk wel leuk als er leden zijn die wel een heel artikel kunnen maken, want die hebben we ook nodig. De club wordt tenslotte door ons allemaal "gemaakt". Het zal jullie misschien opvallen dat er relatief veel foto's van mijzelf in staan, dat komt omdat er voor dit nummer helaas vrij weinig kopij beschikbaar was.

Ik hoop dat deze oproep inspiratie geeft en dat er voor de volgende uitgave meer materiaal voor handen zal zijn. Foto's, teksten en/of artikelen graag mailen naar:

[redactie@nederlandsearielclub.nl](mailto:redactie@nederlandsearielclub.nl).

Foto's graag lekker groot en als losse jpg meesturen, dan komen ze er mooi scherp in. Ouderwets per post mag ook, zie adres op linkerpagina, foto's komen uiteraard retour.

Ik hoop nog veel van jullie te horen!

*Herman Noort*

## Sluitingsdatum kopij volgende nummer: 14 juli!

### In dit nummer:

Agenda	4-5	Verslag Eenhoortreffen April 2013	12
Rally Nieuws	6 & 14	Amal Concentric op SQ4 MK1?	13
Van de Penningmeester	7	Dunlop Ariel Tricycle (vervolg)	16-19
Van de Voorzitter	8	Foto's uit de oude doos	22
Fehac Nieuws	10-11	Te koop	22
		OP de achterpagina, ingz. foto's	24

**Foto voorpagina:** 'Feestje' na de eerste proefrit van mijn net herbouwde SQ4 MK1.  
*Vlnr. Kees Heeroms, Sonja Huls, Peter Kemp, Vincent van Ginneke, Anke en Herman.*

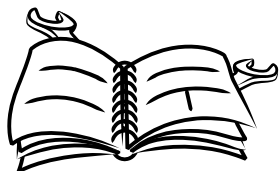

# Agenda

## Mei

- 2 - 5 **PreAlpi Biellesi Rally**  
Italiaanse Ariel rally  
Euro 290,00 = all inclusive, van 2 tot 5 May in 2-persoonskamer.  
Kamers reserveren, ook voor dagen voor en na de rally, s.v.p. via  
Ariel Atzori, Fiume 2 - 21047 Saronno (VA) 0039 2 967 02 789  
E-mail: arielclubitalia@libero.
- 4 **Engelse dag Kampen**  
Dit is een dag voor alles wat Engels is: auto's, trekkers maar vooral  
motorfietsen. Misschien is deze dag al bij u bekend, anders kunt u de foto's  
van voorgaande jaren bekijken op: [www.dezwervers.eu](http://www.dezwervers.eu)  
Voor meer informatie: Yashvin Koek, 06-51865483  
E-mail: [webmaster@dezwervers.eu](mailto:webmaster@dezwervers.eu)
- 10-12 **Ariel Rally NAC Dokkum**, zie advertentie & artikel elders in dit blad
- 11 **Enfield Dwars Door Brabant rit**. Het start- en eindpunt is: café Oud Rooy,  
Markt 13, 5492 AA te Sint Oedenrode. Lengte ca 130 km. Voor meer informatie  
kun je Peter van der Putten bellen: 0113 551 207. [www.eenhoornfederatie.nl](http://www.eenhoornfederatie.nl)
- 25 **Toertocht " Geldersch Mooiste"**  
De Royal Enfield Club Ned.(RECN) organiseert een 125Km lange toerit door  
het mooie Gelderse, voornamelijk langs de kleine wegen en dijkjes. Met zeer  
intresante tussenstop bij een ambachtelijke 'uitlatenmaker' n.l.: LONDON  
Exhaust uitlaatsystemen voor klassieke motoren.  
U kunt zich alleen opgeven d.m.v. voorinschrijving. Vanaf 09:00 uur koffie,  
start toerit 10:00uur. Info, voorinschrijving, start en eindpunt toertocht bij:  
Bernhard Spans, Revelingseweg 44, 8191KS WAPENVELD. Tel: 038-4470193  
mail: [spans.bernhard@gmail.com](mailto:spans.bernhard@gmail.com)

## Juni

- 7 - 9 **Klassieke Legermotoren in Harskamp**  
Uniek treffen voor alle legermotoren gebouwd in de periode 1930 - 1950.  
Locatie: Radioweg 18 te Harskamp, de eerste rit wordt al op vrijdagavond  
gereden. Verder is er een grote rit op zaterdag (start om 11.00 uur) met een  
lunch onderweg en met na terugkomst in Harskamp een uitgebreide BBQ. Op  
zondagochtend is er nog een rit door de omgeving. Deelname uitsluitend met  
voorinschrijving en opgave via [hendri@legermotoren.nl](mailto:hendri@legermotoren.nl) of bel 0318-456512.
- 16 **MB bij Gerard Apeldoorn** vanaf 14.00 bent u welkom.  
Het adres is: Herenweg 61, 1935 EZ te Egmond-Binnen.

20 - 23 **Tsjechische Ariel Rally (10-jarig jubileum)**  
The address of our meeting is the campsite/lodge place near the Lipno lake  
<http://www.jaf-lipno.cz/cz/index2.html>. For more info please contact:  
Tomáš Zikmund e-mail: [arielclub@volny.cz](mailto:arielclub@volny.cz)  
Jirí Brádka tel.: +420603200160 e-mail: [jiri.bradka@seznam.cz](mailto:jiri.bradka@seznam.cz)

28 - 30 **Buitenlandrit NAC**  
De buitenlandrit wordt dit jaar gehouden in Duitsland. We gaan naar Heimbach. Het adres van de camping is Heimbacher-Campingplatz, Gut Habersaul 3, D-52396 Heimbach. We hebben een veld waar we gezamenlijk kunnen kamperen. Zie voor een overzicht van de camping de website. [www.heimbacher-campingplatz.de](http://www.heimbacher-campingplatz.de). Ben en ik zijn er donderdag 27 juni. Als je arriveert meld dan bij de receptie dat je van de Ariel club bent. Mocht je vragen hebben bel dan even met Jenny 06 203 208 35.

## Juli

14 **MB bij Leo Roelofsen** vanaf 14.00 uur bent u welkom.  
Het adres is: Schans 8, 6931 SG te Westervoort.

## Augustus

22 - 26 **Annual Rally AOMCC 2013**. De rally wordt gehouden in Denemarken. Het evenement vindt plaats in Jutland, camping Randboldal ([www.randboldalcamping.dk](http://www.randboldalcamping.dk)). De camping ligt in een bosrijke omgeving. Tot 13 mei 2013 kun je via de Deense club een plaats reserveren. Via onderstaande link kom je op de site van de club. [www.arielklubben.dk](http://www.arielklubben.dk)

## September

7-8 **LAR** meer info volgt t.z.t.

13-15 **Webbvorktreffen** Dit weekend vindt het webbvorktreffen weer plaats in Vierhouten. Dit treffen is voor oude motorfietsen die voorzien zijn van een webbvork. Voor meer informatie kijk even op de website. [www.webbvorktreffen.nl](http://www.webbvorktreffen.nl)

21 **7e Oldtimerdag Appelscha**  
Met vele historische voertuigen, een concours d'élegance, tourtocht en nog veel meer. Voor info: [www.oldtimerdagappelscha.nl](http://www.oldtimerdagappelscha.nl) E-mail: [info@bomba.nl](mailto:info@bomba.nl)

22 **Onderdelenmarkt Woerden**. Zondag 22 september is er weer een onderdelenmarkt en een oldtimer festival, rondrit, in Woerden. [www.nationaalveteraantreffen.com](http://www.nationaalveteraantreffen.com)

## Oktober

19 - 20 **Dreamcar International Oldtimerbeurs**  
Nekkerhal te Mechelen (20 km ten Z van Antwerpen), E 19 uitrit Mechelen-Noord, België. Voor meer informatie : 00-32-59-702814, fax 00-32-59-702834  
E-mail: [info@oldtimerdreamcar.com](mailto:info@oldtimerdreamcar.com) of via internet kunt u ook kortingskaarten downloaden: [www.oldtimerdreamcar.com](http://www.oldtimerdreamcar.com)



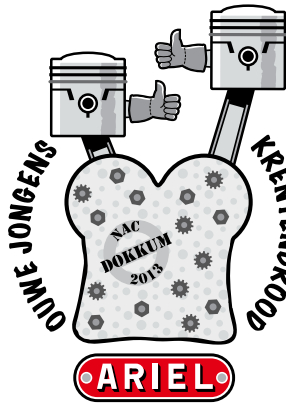

# Rallynieuws

Nog maar een paar dagen beste Arielvrienden en dan is het weer rally tijd.

Veel clubleden hebben me al laten weten dat ze komen maar er is nog plek zat op het kampeerterrein. Dus schrijf je nu in, het wordt hoog tijd want de maaltijden moeten worden gereserveerd en dat kan niet tot de laatste dag wachten.

Over maaltijden gesproken; denkt iedereen er aan om zelf gebak mee te nemen? Wij serveren gratis koffie en als iedereen daar zijn gebak bij zet wordt het zeer geslaagd: *Ouwe jongens krentenbrood!*

Dus ik zou zeggen haal die carterhelften uit de oven en schuif die cake er in.

Als je dan toch gebak in de motortas stopt vergeet dan niet ook de tombolaprijzjes mee te nemen.

Misschien mag ik via deze openbare oproep Nico Glas weer vragen om op zijn onovertroffen wijze de tombola te doen?

Voor wie van het Friese land wil genieten in stilte: Arie Kuiper neemt je graag zaterdagmiddag mee op een fietstocht. Ja, je leest het goed, met echte trappers. We worden dan een dagje ouder maar we staan niet stil bij de Arielclub.

Of is het Arie-club dit keer?

Uiteraard is er die middag ook een motorrit (poeh, opluchting), Kees van Kampen en Marco Boelis hebben die uitgezet.

Super bedankt

Zaterdagochtend wordt trouwens ook genieten, de hele ochtend kijken naar de 11 steden old timer rally. Wie weet zitten er ook Ariels tussen! In ieder geval veel mensen met dat prachtige Ariel T-shirt dat speciaal voor deze rally is ontworpen.

Nou, jullie zijn weer bijgepraat.

Kijk voor deelname en inschrijving in de advertentie in dit blad.

Ik zie jullie graag in Dokkum.

*Jan Bloemena*





# Van de Penningmeester

Houten, 10 april 2013

Beste ARIEListen,

## Ledenadministratie:

Nieuw Leden: Mike Edwards, Celsiusstraat 9, 6902 PV Zevenaar. Per 14 maart 2013.  
Marius Janssen, Westerholtstraat 2d, 5961 BJ Horst. Per 4 april 2013

## Contributie:

Bij de laatste bestuursvergadering is besloten dat per 2014 de uiterste datum voor het betalen van de contributie 28 februari is. Deze wijziging heeft natuurlijk alleen invloed voor de weinige leden die (nog) niet van de mogelijkheid gebruik maken de contributie per automatische incasso te voldoen. Zet deze datum a.u.b. op de kalender! Er zijn voor 2013 toch weer twee "aanmaningen" verstuurd op 2 april.

## Rally 1:

Er zijn al veel bank-betalingen binnen voor de Rally. Dank je wel hiervoor! De penningmeester hoeft dan niet met zo'n dikke portemonnee rond te lopen tijdens de Rally.

## Rally 2:

Op vrijdag 10 mei ga ik de snelwegen mijndend op mijn Ariel vanuit Houten naar Dokkum. De route is gepland, en loopt via Leusden, Nijkerk, door de polder naar Lemmer. Vervolgens via Beesterzwaag en Damwoude richting Dokkum. Zijn er nog liefhebbers om mee te rijden? Neem dan contact met mij op. De topsnelheid van mijn VB600 ligt niet veel hoger dan 80 Km/h.

## Posters:

Van mijn opticien kreeg ik bij de aankoop van een nieuwe bril een mooie ARIEL poster (banner). Zie voor details: [http://www.isaydingdong.co.uk/ourshop/cat\\_402568-Ariel.html](http://www.isaydingdong.co.uk/ourshop/cat_402568-Ariel.html). IsayDingDong heeft een ruim assortiment van veel merken. Een leuke cadeautip voor Arielisten?

## FEHAC 1:

De website van de Fehac is voor leden toegankelijk via:

<http://www.fehac.nl/ledenpagina/> Gebruikersnaam: "Nederlandse Ariel Club", wachtwoord: "1991101", zonder de quotes natuurlijk.



## Van de Voorzitter

Beste leden,

Je leest nu in het blad van onze nieuwe redacteur. Ik laat me verrassen want ik kan er nog niets van zeggen omdat ik het pas zie als het op de mat ligt.

De MB van 17 feb was gezellig en er waren lekker veel leden op bezoek.

De voorbereidingen voor de rally zijn veelbelovend en iedereen kan zich inschrijven. Ik hoop dat iedereen iets meeneemt wat de term gebak mag dragen.

Verder heb ik de routes voorbereiden met Arie en Kees. Nou ja, ik heb me laten rijden.

Ik heb op 7 april een onfortuinlijke val met de BMW gemaakt tijdens een remproef op een VRO Plus cursus van de KNMV. Een noodstop bij 70 km/uur waarbij ABS faalt laat je vallen. Ik heb een gebroken wijsvinger en middenhandsbeentje. de hand zit half in het gips en ik moet me gedeisd houden en mag niet rijden. Ik houd dit verhaaltje daarom kort. Ik ben natuurlijk op de rally, maar zonder motor. Ik heb er zin in want we hebben een heel andere organisatie dan andere jaren. Als we allemaal ons steentje bijdragen wordt het zeker gezellig.

*Groet, Marco*

## Nederlandse Arielclub Rally

10-11-12 mei 2013 - Camping Harddraverspark

Harddraversdijk 1a  
9101 XA Dokkum



53° 19.561' N  
6° 0.289' O

### Rally T-shirt

Ter gelegenheid van de Ariel rally 2013 is er een speciaal T-shirt gemaakt, met op de voorzijde het "Ouwe Jongens Krentenbrood" logo. Het logo wordt gedrukt in zeefdruk en kleurt erg mooi met het khaki shirt.

Deze prachtige T-shirts zijn verkrijgbaar tijdens de rally voor slechts € 8,- per stuk en zijn leverbaar in 5 maten: S, M, L, XL, en XXL.





**ITALIAN**

**ARIEL**

**RALLY**

**PREALPI BIELLESI**

**2 - 5 May 2013**



**AMI Ariel Motorclub Italia**

*Het volgende stukje is overgenomen van de Fehac en geeft de stand op 15 april, de discussie is nog steeds gaande. Voor het laatste nieuws kijk op de website <http://www.fehac.nl/actueel>*

# Oldtimer-alliantie wijst eindbod staatssecretaris Weekers af



Na maanden onderhandelen met het ministerie van Financiën heeft de oldtimer-alliantie bestaande uit FEHAC, ANWB, KNAC, BOVAG, FOCWA en RAI vereniging het bod van staatssecretaris Weekers over de MRB voor oldtimers afgewezen. Sinds november 2012 gonst het in oldtimer-land door een simpel zinnetje in het regeerakkoord "De vrijstelling in de motorrijtuigenbelasting voor oldtimers wordt vanuit milieu-overwegingen afgeschaft".

De federatie van oldtimer clubs FEHAC, automobiel club KNAC, mobiliteits-consumentenorganisatie ANWB, brancheverenigingen BOVAG, FOCWA en RAI vereniging zijn sindsdien samen opgetrokken tegen deze afschaffing. De Tweede Kamer heeft twee moties aangenomen, waarbij de staatssecretaris opgeroepen werd om de oldtimerliefhebber te ontzien.

Basis van het besluit was een rapport van PBL "milieueffecten van Oldtimers". Met een aantal deskundigen heeft FEHAC dit rapport onder de loep genomen en ze zijn tot de conclusie gekomen dat dit rapport niet de werkelijkheid weergeeft. Het aantal gereden kilometers en daarmee het milieueffect van oldtimers is veel te hoog ingeschat. De toekomstscenario's waren op het moment van uitkomen van het rapport reeds achterhaald. Het enige verweer van PBL is dat FEHAC verouderde en achterhaalde gegevens heeft gebruikt in zijn reactie. Echter navraag bij NAP (leverancier van kilometergegevens volgens PBL) blijkt dat er nauwelijks gegevens van oude oldtimers zijn. De kilometergegevens van jonge oldtimers en jongere voertuigen zijn geëxtrapoleerd over alle oldtimers.

We kunnen dus spreken van een oneerlijk rapport; oneerlijk qua inhoud en intentie waarmee het opgesteld is. Het lijkt erop dat het rapport bedoeld is om de oldtimer in een kwaad daglicht te stellen. Het is zeer de vraag of een dergelijk rapport mag worden gebruikt om een zorgvuldig regeringsbesluit op te baseren.

Als er al een milieueffect van oldtimers is, dat wordt dit veroorzaakt door oldtimers die voor dagelijks vervoer worden ingezet. Dit is echter een minderheid van de oldtimers en zeker geen meerderheid. FEHAC schat dit in op +/- 30.000 voertuigen (10% van de oldtimer-personenwagens ofwel 0,4 % van alle personenauto's). Maatregelen tegen deze groep vindt FEHAC terecht.

De alliantie heeft voorgesteld om de leeftijd waarop een auto vrijstelling krijgt in één keer te verhogen naar 30 jaar en af te zien van de huidige overgangsregeling. Hiermee worden veel nu dagelijks gebruikte oldtimers toch weer MRB plichtig (bouwjaar 1985 en 1986). Ook is voorgesteld om de vrijstelling te koppelen aan een verbod op dagelijks gebruik. Dit bleek echter lastig te controleren en te handhaven. Oldtimervrijstelling vanaf

30 jaar komt overeen met andere landen in Europa.

Na maanden onderhandelen met het ministerie van Financiën is de alliantie op woensdag 10 april op audiëntie geweest bij staatssecretaris Weekers. Hier kreeg men te horen dat de vrijstelling voor motorfietsen en vrachtwagens op de huidige manier gehandhaafd blijft (m.a.w. vrijgesteld). Voor de personenauto's gaat de vrijstelling vervallen. Personenauto's op benzine tot 30 jaar en op diesel of LPG tot 40 jaar moeten de volledige MRB betalen, net als jongere voertuigen. Voor personenwagens ouder dan de genoemde leeftijden zou een MRB tarief van ¼ tarief worden ingevoerd. Dit tarief is zonder brandstofoeslag of provinciale opcenten.

Twee dagen na het gesprek kwam de mededeling van Financiën dat ook voor motorfietsen en vrachtwagens het kwarttarief gaat gelden. En dat bij het tarief voor personenauto's ook provinciale opcenten komen. Tevens is bij het kwarttarief schorsen niet mogelijk. Deze kosten moeten dus per jaar betaald worden!

Deze voorstellen zijn voor de alliantie onacceptabel.

Ten eerste omdat het milieueffect verwaarloosbaar is.

Ten tweede omdat met deze maatregel de liefhebber niet ontzien wordt, maar flink moet betalen. Voor 120.000 van de 300.000 (ofwel 40%) oldtimer-personenwagens moet de volle MRB betaald worden.

Ten derde omdat deze maatregel desastreuze gevolgen heeft voor de oldtimerbranche. Sinds november ligt deze al praktisch stil. Er zijn al werknemers ontslagen en bedrijven failliet gegaan. Dit betreft niet alleen de handelaren in oldtimers, maar ook de bedrijven die onderhoud, reparatie en revisie aan oldtimers uitvoeren. De beoogde belastingopbrengst van 150 miljoen per jaar zal volgens de alliantie

een verlies<sup>4</sup> van minimaal 250 miljoen per jaar bedragen. Voor deze gevolgen is het ministerie van Financiën volkomen doof gebleken.

Ten vierde omdat met deze maatregel het dagelijks gebruik van oldtimers nog steeds mogelijk blijft. Alleen moet de oldtimer ouder zijn. Het is echter niet uitgesloten dat dit lek in de toekomst weer extra maatregelen nodig maakt.

De alliantie hoopt nu dat de Tweede Kamer ingrijpt en de aangenomen motie uitvoert:

1. het volledig belasten van de oldtimer die voor dagelijks vervoer gebruikt wordt en
2. het ontzien van de liefhebber die zijn oldtimer slechts hobbymatig gebruikt.

Meestal is het zo dat als de liefhebber in zijn oldtimer rijdt, er een andere auto (waarvoor wel MRB betaald is), stil staat. Waarom moet de liefhebber dubbel betalen ?

Het is niet uit te leggen waarom er voor oldtimers die slechts 2000 km per jaar rijden, 1000 euro of meer MRB betaald moet worden. Of dat voor een originele Nederlandse auto, waarvoor al 25 jaar MRB is betaald en die nu al 10 jaar belastingvrij is, weer de volle MRB betaald moet worden enkel en alleen omdat er een dieselmotor in zit.

Ook mag wel eens naar het maatschappelijk belang van oldtimers gekeken worden. Zonder oldtimers is een bevrijdingsdefilé niet meer mogelijk. Voor tochten met gehandicapten of bejaarden zijn oldtimers zeer gewild. En wat te denken op het einde van het schooljaar bij de middelbare school. Rijen oldtimers rijden dan voor om de schooljeugd naar het gala te brengen.

Oldtimers geven kleur aan het leven. Laat dit niet verloren gaan.

# Eenhoortreffen

te Driebergen 14 april 2013

door Jenny de Boer



**Even een kort verslagje:** Onze eerste lange rit zit er weer op. Het was super weertje om te rijden. We hebben de rit helemaal binnendoor gereden, en hebben dus weer heel wat van ons mooie landje gezien.

We vertrokken rond kwart voor 10. Even over 12 kwamen we aan en we waren zeker niet de eersten! Van de Ariel club waren Ardy, Jan Meijering, Jaap, Nico Glas en Lex daar ook. In de middag kwamen we Dolf Witte en Leo ook tegen. We hadden trouwens wel wat meer Ariels verwacht maar we waren vertegenwoordigd!

Bij zo'n evenement zie je toch altijd wel bekenden. Als je een rondje maakt om de motoren te bekijken heb je onderweg al heel wat praatjes gemaakt. Leuk om al die mensen dan weer eens te zien.

Daarna was het goed vertoeven op het terras! Lekker bakkie met wat lekkers en super weertje om buiten te zitten.



En een mooi overzicht over de komende en gaande motoren. Ik heb me daar prima vermaakt!

Wij zijn rond kwart voor 3 daar weer vertrokken. Het was drukker dan in de ochtend maar de reis

ging prima.

Je kon trouwens wel merken dat het goed motorweer was! We hebben heel wat motoren zien rijden. Op de terugweg kwamen we een groep Harley's tegen. Het was een heel grote groep. We hebben ze niet geteld maar het waren er misschien wel 200! Mooi gezicht was dat.

Wie weet zouden wij dat ook eens kunnen gaan doen. Een rit met 200 Ariels! Zal ook een prachtig gezicht zijn! Wie weet komt dat nog eens.

We zien mekaar vast wel bij de Ariel rally in Dokkum!

Groetjes,  
Jenny (van Ben)



# Amal Concentric Carburateur op een SQ4 MK1?

door Herman Noort

Het frame en de motor van een Ariel Square Four MK1 zijn zo gebouwd, dat er erg weinig ruimte is om een carburateur te monteren. Daarom heeft men bij Ariel destijds gekozen voor de Solex, omdat deze carburateur een compacte bouw heeft en goed past. Helaas is de Solex een oud ontwerp en niet echt efficiënt. En omdat ik persé een luchtfilter wilde, blijkt het goed afstellen van de Solex met z'n vele sproeiers erg lastig.

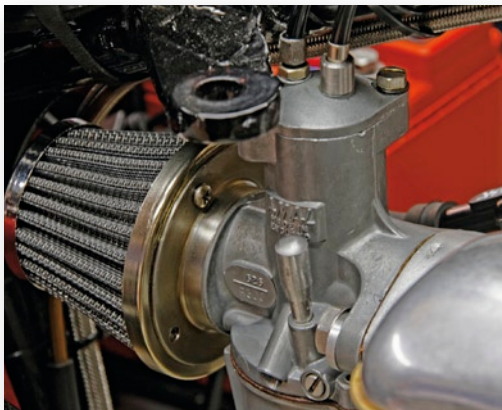

Dus leek het me een goed idee om een modernere en betere carburateur te proberen, en de keuze viel op de Amal 626 concentric. Eigelijk past hij er net niet op, maar met een beetje aanpassen en monteren in de juiste volgorde gaat het net, zoals je kunt zien op de foto's.

Ook al is de afstelling nog niet helemaal optimaal, het verschil met de Solex is aanzienlijk, de motor reageert veel beter op de gashendel.

Om te kunnen monteren moeten de flensgaten iets naar elkaar toe gevijld worden. Excentrische vulringen gedraaid om goed vast te kunnen zetten. Deksel van gasschuif en choke moet los (maar er niet uit) om de carb van het spuitstuk te kunnen halen i.v.m. de tankbevestiging.

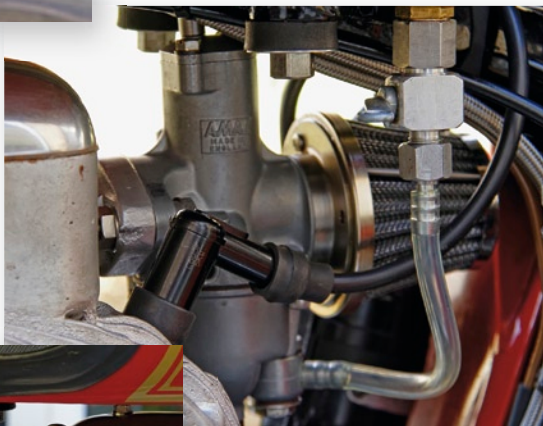

Het luchtfilter is een standaard unit die ik op de schroefbevestiging van een ander filter heb bevestigd.

Er is net ruimte genoeg om hem er op en af te schroeven. Alles gaat bij een MK1 altijd makkelijker als de tank er af is.



# Nederlandse Arielclub Rally

10-11-12 mei 2013 - Camping Harddraverspark

Harddraversdijk 1a  
9101 XA Dokkum



53° 19.561' N  
6° 0.289' O

Arie Kuiper is dit jaar de stuwende kracht achter de rally van 2013, hij heeft een rally bedacht met veel gezelligheid in een luxe partytent op het kampeertrein.

Daarom is het thema **'ouwe jongens krentenbrood'**.  
(Leuk detail: duo-passagiers zitten soms op een ongeveer motor met hun 'krent' op het 'broodje' = buddyseatje op het achterspatbord).

Deze rally heeft een paar bijzonderheden:

- ★ Koffie hele dag gratis maar we vragen je om zelf taart van huis mee te nemen
- ★ Zaterdag en zondag uitgebreid Fries ontbijt voor slechts € 5,- per ontbijt. AANRADER!
- ★ Op zaterdag 11 mei komt de 28<sup>ste</sup> elfsteden old timer rally door Dokkum (<http://www.elfstedenoldtimerrally.nl/>)
- ★ Voor wie niet op motor mee wil: fietstocht met picknick op zaterdag
- ★ Schitterend Ariel rally T-shirt (zie elders in dit clubblad)
- ★ Voor wie niet wil kamperen: slaaptent met uitstekende bedden

Vrijdag Aankomst  
Avond: uitgebreid stamppotbuffet

Zaterdag Uitgebreid Fries ontbijt  
Bezoek 28<sup>ste</sup> elfsteden old timer rally  
Lunch  
Rit door Friesland per Ariel of per fiets  
Avond: heerlijk diner  
Tombola

Zondag Uitgebreid Fries ontbijt  
Korte rondrit  
Concours d'Elegance met prijzen  
Afsluiting

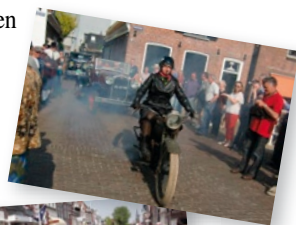
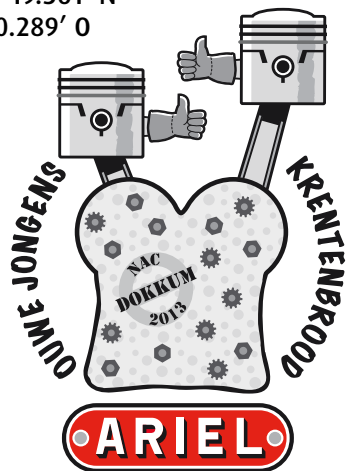

Op het kampeertrein is voldoende ruimte voor tenten, campers en caravans.

**Niet vergeten** mee te nemen: fiets, gebak en **tombolaprijzen**

De prijs voor een heel weekend rally bedraagt € 75,- p.p. all in, maar exclusief ontbijt en bar.

Kinderen tot 18 jaar € 50,-; peuters en kleuters gratis. Echt bed in slaaptent: € 10,- p.p.p.n.

Reserveren is in verband met de maaltijden verplicht.

Dus geef je op bij Jan Bloemena: [rallycoordinator@nederlandsearielclub.nl](mailto:rallycoordinator@nederlandsearielclub.nl) of tel: 055 3558801

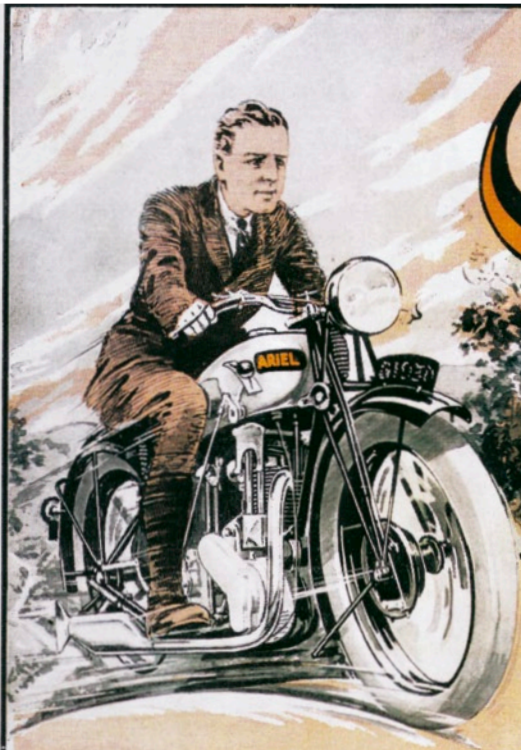

# See!

## HERE COMES THE NEW ARIEL

### A FEW OUTSTANDING FEATURES

Specially tuned type 10 engine with polished head, ports, and flywheels. High compression piston. Lightened valve gear. Racing Cam. Extra strong valve springs.

Lucas Racing Magneto. Special close ratio Gearbox. Smith's 100 m.p.h. trip type Speedometer, fitted in tank and driven from Gearbox.

Back rest.

Chromium plated and panelled tank. Chromium plated rims and nipples. All bright parts chromium plated.

**SEE THIS AND THE OTHER WONDERFUL MODELS STAND NO. 1 OLYMPIA.**



**ARIEL WORKS LTD.,  
SELLY OAK,  
BIRMINGHAM.**

### SPECIAL MODEL "G"

Here is The mount to gladden the heart of the man of speed—power enough to conquer the stiffest climb, and to spare—acceleration that brings a breathless thrill. You will find in the ARIEL Special Model the consummation of your desire for the joy of Flying Speed—you will value its road-holding capabilities, and the restfulness of its riding comfort. Investigate—get your Catalogue NOW!

PRICE  
**£62-10-0** OR **£15-12-6** DOWN.

**GET YOUR CATALOGUE.**

# De Dunlop-Ariel Tricycle

vervolg op artikel over de reconstructie van deze machine door Adrie de Graaff

Aangezien er niet voor iedere uitgave van ons clubblad veel nieuwe vorderingen te melden zijn, hier een stukje over de eerste vermeldingen van deze Ariel, welke zijn aangeleverd door Leon Mitchel. Gek genoeg is dat in Australië waar importeur Austral veel succes heeft met Ariel fietsen en Dunlop banden.

Humber - Gladiator wil als eerste de Australische markt veroveren met een Comiot tricycle die Gladiator stickers op de tank krijgt en een Franse kampioen wielrenster moet de promotieritten gaan doen.

De directie van Cycle Components Ariel krijgt er lucht van en koopt ook een Comiot tricycle maar plakt Ariel stickers op de tank en zorgt dat deze een maand eerder in Australië aankomt.

Het eerste model Ariel tricycle had een De Dion blok achter de as en ging naar importeur "Austral" in Melbourne Australië.

## Motor Cycling.

### ARRIVAL OF AN UP-TO-DATE MOTOR TRICYCLE IN MELBOURNE.

A petroleum motor tricycle has just been unpacked by the Australian Cycle Co., Melbourne. Its design is upon the lines of the standard tricycle, with 28" wheels; but the driving mechanism is far in advance in motor structure of anything yet seen in Australia. The tricycle is built by the Kimp Coy., and the motor by the De Dion Coy., of Paris, the whole having a compact and neat appearance. The driving power is obtained by means of petroleum explosion, the spark for igniting the gas being obtained from a dry battery which is enclosed in a small case and carried in the centre of the tricycle frame like an ordinary valve. This battery is manipulated by screwing the left handle, thereby setting the battery in motion, which generates an electric spark in the fire-box and at the same time sets an air-pump in motion, which allows the gas to escape from a small tank (fixed in the angle made by the centre and back stays of the frame) into the fire-box, when an explosion ensues. This drives a cylinder connected with a large driving wheel on the back axis which in turn drives the two back wheels. Strong safety valves are provided to prevent the flame from the explosion finding its way back into the gas-reservoir. To set the machine in motion a small plug is inserted in the battery case, thus connecting the current with the handlebar, when the simple turning of the left handle will stop or set the

tricycle going. To prevent accidents the plug is removed and carried about by the rider when the machine is left standing, thus rendering the machine useless for the time being.

To regulate the speed a small lever is provided, by means of which the speed can be easily and immediately regulated from 7 to 20 miles per hour. The petroleum is carried in a fixed reservoir which holds a gallon of liquid, sufficient to enable the rider to travel 100 miles, which can be accomplished on a fair road in five hours.

An extra two gallons of petroleum or gasoline can be carried in a spare reservoir which fastens in under the saddle, and is connected by means of a tube with the permanent reservoir. This will enable the rider to cover 300 miles without recharging. The noise of the explosion is deadened by means of a small exhaust box. The machine is fitted with the latest Dunlop Motor Tyres and Rims, and the weight of the whole turn out is some 130lbs. In the several trial spins the tricycles has proved both fast and easily steered, 20 miles an hour being accomplished without trouble. The ordinary pedals and cranks are fitted, they being used as an auxiliary in starting the machine, after which they are thrown out of gear and used simply as foot-rests. The machine is now being ridden round the Melbourne streets, and can be handled with perfect safety in the thickest of traffic. Anyone desirous of inspecting the machine can do so upon calling at the Austral Cycle Agency, Elizabeth-street, Melbourne.

De Australiër Leon Mitchell heeft de volgende tijdlijn samen gesteld.

Ik denk dat hij er niet zo ver naast zit.

I suspect that the "Beaulieu" Ariel tricycle is as it left the factory, with a "Components Dion" (i.e. Ariel) motor behind the axle, with the gear drive on the right hand side. Adrie points out that "the usual" Ariel tricycle has the gear drive from the left: in the photo of the trike posted by Tony you can see the mainshaft does not even come through the crankcase on the right side. I see the chronology falling into place, if not the exact dates.



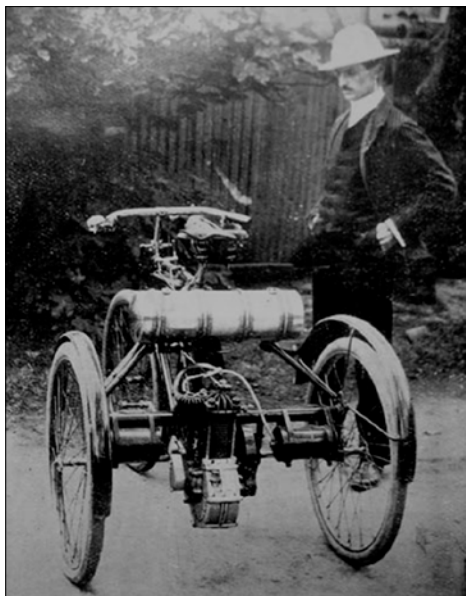

*de Ariel - Comiot*



*wielrenster Mrs. Serpolette op de Gladiator - Comiot*

1. Late 1897? Dunlop or Ariel produce a “de Dion Bouton” tricycle under license. This is essentially a copy of the “genuine DDB” trike, with DDB (or just possibly the British-built MMC copy of DDB, but I doubt it) engine mounted behind the back axle, driving through gears on the right of the motor. This model likely had the DDB-style triangulated front fork. The bike in my original posted picture is an Ariel (former Dunlop) tricycle of this style, landed in Australia in March 1898. Let’s call it the “Australian” trike.

2. Early 1898? Charles Sangster is now part of the company (via the Cycle Components Co. takeover) and is (as usual!) thinking about improvements. He has great ideas and puts them into a patent application that he files on March 24, 1898. The full specification of this patent was filed on Nov. 24, 1898 (he was busy!), and was accepted on Jan. 7, 1899. (Published as GB189807117A). This patent shows the motor laying backwards a little (20 degrees or so) in a rather unusual frame with a loop at the rear, but importantly the engine is located IN FRONT OF THE BACK AXLE. (Side views show the loop frame, but the top view here shows a DDB-style frame with a “bridge” across the frame above the rear axle.) This is the key design feature of “the usual” Ariel trike. Note that the motor shown in the patent drawings is essentially the DDB motor of the type in the Australian trike, with the two valves (driven exhaust, atmospheric inlet) in a line outwards from the cylinder on the left, and that the front fork is the triangulated DDB design. The gear drive, as for the Australian (DDB-copy) trike, is on the right.

3. **Early-mid 1898?** (Around the same time as the above patent was being written) Ariel produced a new motor for the existing tricycle to replace the BBD motor. It drives from the right (like the DDB), and is fitted behind the rear axle. By now the frame is "Components" style with the front fork braced by the tube in front of the steering head, and the large bottom bracket. This is the "Beaulieu" machine.

4. **Mid 1898?** It's likely that prototypes of the engine-in-front-of-axle trike are built and tested. Sangster refines his thinking and files a new patent. This patent was filed on Sept. 17, 1898, the complete spec went in 22 March 1899, and the patent was accepted May 13, 1899 as GB189819736A. The patent shows in detail "the usual" Ariel tricycle, with the "bridgeless" frame (i.e. it has struts from the seat lug to the ends of the main axle), and the Ariel motor mounted vertically between the pedal bracket and the back axle. One interesting observation is that the motor shown has both valves side-by-side at the front of the motor: the exhaust operated by the camshaft, but the inlet atmospheric. Just like on the DDB motor of the Australian Ariel. Atmospheric inlet valves (i.e. sucked open when the piston descends) worked OK on early engines, but they were ALMOST ALWAYS arranged stem-up, so that gravity helped the valve to open against its spring. If the inlet valve is stem down, the "suck" (OK, it's actually the push of the air from the carburettor...) has to work against the spring AND gravity to lift the valve UP. Two rare exceptions to the accepted arrangement were DDB in 1897 (they changed in 1898 to put the inlet above the exhaust - also better, more even cooling of the ex) and this patent by Sangster. He was, after all, copying the DDB motor Ariel themselves had been using early in the same year (1898). As Adrie notes, this style of motor doesn't seem to have been used by Ariel - instead they adopted the 1898 DDB pattern of (atmospheric) inlet over (mechanical) exhaust. Note that this patent, unlike the one filed six months earlier in March, has the gear drive on the left side of the motor.

The Sangster-patent is no longer available (see next page)

5. **Mid-late 1898.** Production of "the usual" Ariel trike: Ariel motor in front of the axle, gear on the left of the motor.

I wonder can anyone help with two dates:

When was the Ariel Cycle Company formed to replace the Dunlop Cycle Company?

When did Sangster become involved? (Presumably when Cycle Components Co purchased Ariel Cycle Co. - what date?)

Tot zover de bevindingen van Leon Mitchell.

In volgende nummers wellicht meer over de voortgang van de reconstructie.

Zie ook nog foto op de achterpagina.

*Adrie de Graaff*



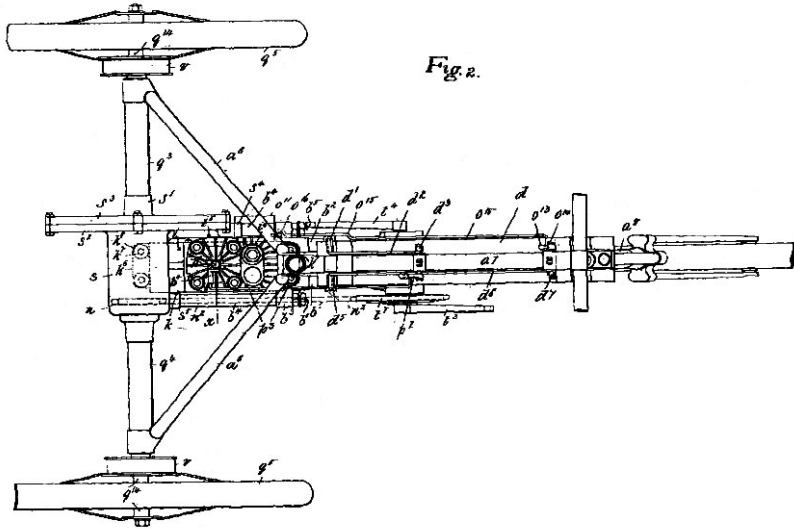

[This drawing is a reproduction of the original unaltered model.]

Tekening behorend bij het Sangster patent

De eerste advertentie ooit gevonden voor een Ariel tricycle: Autocar 10 December 1898, page 801

# "Ariel" Motor Tricycle

Chamber fitted inside frame contains battery, carburetter, and spare tank.  
 Improved contact breaker.  
 Gear completely encased.  
 See special pamphlet.

Special lubricating oil reservoir  
 Silent clutch hub, engages any point.  
 Two powerful band brakes.  
 Improved radiator.  
 Dunlop or Warwick tyres.  
 See illustrated booklet.

Nett Cash Prices: Electric Ignition 80 guineas; Lamp Ignition 75 guineas.

**THE ARIEL CYCLE Co., Ltd., 116, QUEEN VICTORIA ST., LONDON, E.C.**

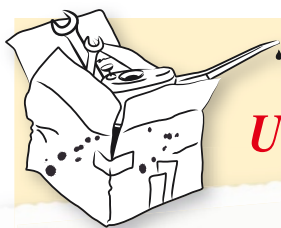

## FOTO'S Uit de 'Oude Doos'



*Jemig Arie, ben je niet eens aan een nieuwe kaart toe? rally 2005*



*Hans Teeuw heeft plezier op de 2005 rally in Zeeland*

*Willem maakt foto's na de maaltijd op de rally in 2001*



*Links: deze foto blijft leuk!*

*Rechts: Marijn, Floris en Jeroen lang geleden...*



**Aangeboden:** Elektronische Spanningsregelaar Boyer Brandsen.

6 volt, 80 watt, plus aan frame. Slechts enkele weken gebruikt op een W/NG door Karl Dam.

Per abuis aangeschaft voor mijn VB600, die heeft bij nadere controle min aan frame.

Nieuwprijs € 95,00,

nu in de aanbieding voor € 40,00 exclusief porto.

Ardy Notenboom, Houten,

ardy.notenboom@gmail.com, 06 – 1139 8009.

# Op maat gesneden verzekeringen

## Klassieke Motorfietsen

WA-premies vanaf €27,23 per jaar voor de 1e klassieker en €20,42 voor de volgende.

Verzamelopolissen zijn ook mogelijk, maximaal 7 motorfietsen op een polis. WA-jaarpremie €57,86 voor alle motoren samen, voor één vaste bestuurder.

Brand en diefstal en volledig casco ook mogelijk!

## Roel en Hennie van Maarseveen Assurantiën B.V.

Eemster 14, 7991 PP Dwingeloo  
Tel: 0521-592885 Fax: 0521-593446  
Website: [www.vanmaarseveen-assurantiën.nl](http://www.vanmaarseveen-assurantiën.nl)

## Klassieke Bromfietsen

WA-jaarpremie €23,86 voor de 1e klassieker en €13,26 voor de volgende.

Verzamelopolissen zijn ook mogelijk.

Maximaal kunnen er 15 brommers op één polis voor €56,07 per jaar (1 vaste bestuurder)!

Vraag ook vrijblijvend een offerte aan met scherpe premies voor moderne motorfiets en auto! Of een aanvullende ongevallen verzekering en/of (verhaals)rechtsbijstand. Premies vindt u op onze site, zo ook uitgebreidere voorwaarden en informatie.



Bovengenoemde premies zijn nog zonder bijkomende poliskosten en assurantiebelasting.



ROYAL ENFIELD

Club Nederland



## “GELDERSCH MOOISTE”

- **125 KM Toertocht 25 Mei 2013, inschrijven vanaf: 9.00uur, start 10:00uur**
- **Met bezoek aan: LONDON Exhaust fabrikant van de London uitlaten, uitlaatsystemen en uitlaatdempers voor klassieke motorfietsen.**
- **GRATIS voor leden van merkenclubs aangesloten bij de Eenhoornfederatie.**
- **Voorinschrijving a.u.b. maximaal 50 deelnemers.**
- **Info, voorinschrijving, start -en eindpunt toertocht bij: Bernhard Spans, Revelingseweg 44 WAPENVELD(GLD)038-4470193**  
**Mail: [spans.bernhard@gmail.com](mailto:spans.bernhard@gmail.com)**

Aangesloten clubs:

**AJS/Matchless-Ariel-BSA-Norton-Royal Enfield-Triumph-Velocette-Vincent**

[www.eenhoornfederatie.nl](http://www.eenhoornfederatie.nl)



# Draganfly Motorcycles



## ARIEL

All models from the 20's to 60's.  
That's right all models

**What ever your machine  
We can help**

Our range of spares is so large that  
you can build;

Complete 1938 front wheel from new  
Complete clutch 1936 onwards from new  
Complete service parts for girders  
Complete panel petrol tank (bar speedo)

Tyres from £35.00

Spokes from £35.00

Stainless wheel rims @ £67.50

NH 350 1934-46 Petrol Tanks @ £330

NH 350 1947-50 Petrol Tanks @ £330

Superior Square4 head gaskets, "Otto" @ £65

Electronic ignition 1949-58 Square 4 @ £135

Electronic ignition 2 Stroke - please enquire

External oil filter kits @ £51.50

Horns from £5.50

Oil from £4.97

Prices subject to change, plus vat and postage



[www.draganfly.co.uk](http://www.draganfly.co.uk) - 01986 894798



## Op de Achterpagina!

### Ingezonden foto's

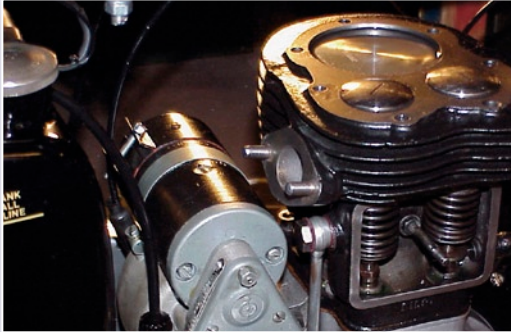

De VB van Ardy tijdens revisie (links)  
en er net na (onder)



Groepsfoto 2007, vlnr: Yvonne, Jenny, Ben,  
Harry, Ardy, Dolf, Fred & Jeanette.



Kees  
en Arie  
aan het  
sleutelen  
tijdens  
de UK  
Annual  
Rally  
2012



Kees en dochter Stephanie tijdens een Annual  
Rally in de UK



Oliereservoir (zonder glas) bij de achteras van  
Adrie's Dunlop Ariel tricycle project.